



# FICHA TÉCNICA CODO CORRUGADO 45°

## DATOS DIMENSIONALES

Los diámetros disponibles son: 03", 04", 05", 06" y 08"

## DATOS DE FABRICACIÓN

El **material utilizado** es: Acero galvanizado calidad G-30, G-60 y G-90

El **proceso de fabricación** es el siguiente: Se rola la lámina formando un cilindro, se suelda, se troquela, se dobla y se bisela ese cilindro formando el codo.

DIÁMETRO	CALIBRE
3" (76.2)	26, 28, 30
4 (101.6)	26, 28, 30
5 (127)	26, 28, 30
6 (152.4)	26, 28, 30
8 (203.2)	26, 28, 30

Nota: la imagen y el dibujo que se muestra como ejemplo es de un Codo Corrugado de 45° de 06" (152.4) de diámetro

## CARACTERÍSTICAS PRINCIPALES

Son herméticos, bajo nivel de fugas, fácil acoplamiento imagen homogénea y alto nivel de resistencia.

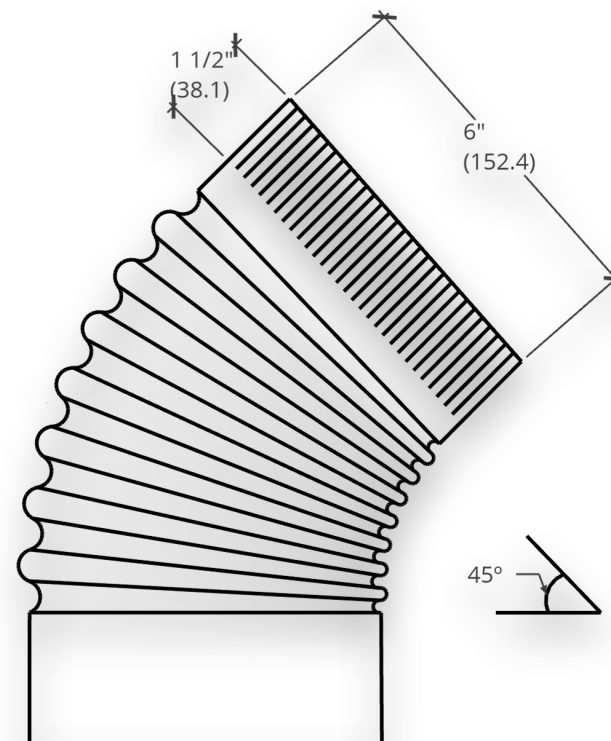

Sólo para referencia

### Corporativo:

Lago Constanza 22, Col. Anáhuac, 11320, Ciudad de México, México.

### Planta:

Lago Mayor 70, Col. Anáhuac, 11320, Ciudad de México, México.